

Pedálové spínače radu FBT od firmy Bernstein

Pedálové spínače radu FBT plne vyhovujú prísny hygienickým nárokom, ako je ochrana proti nečistotám a agresívnym čistiacim prostriedkom. Majú vysoký stupeň krytia IPX8. Pri ich vývoji spolupracovali poprední výrobcovia medicínskej techniky. To zodpovedá špeciálnym funkčným a optickým požiadavkám v takých odvetviach, ako je farmaceutický alebo potravinársky priemysel.

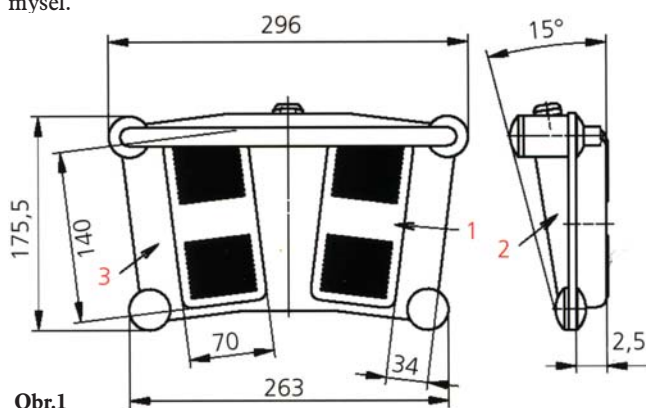

Obr.1



Obr.2



Obr.3

Používateľ má možnosť kombinovať spínacie moduly (obr. 1):

1. puzdrá pedálov,
2. základovú dosku,
3. výšku nožičiek, držiaka a mostíka.

Pritom profituje z ergonomických vlastností držiaka, ktorý slúži aj ako opierka na nohy.

Pri výbere puzdra pedála ponúka firma Bernstein 5 druhov farieb: čiernu, modrú, červenú, žltú a sivú. Takisto si možno vybrať vlastný laserový popis.

Jednotlivé moduly si používateľ kombinuje podľa vlastných požiadaviek, môžu sa však používať aj samostatne, napr. namontované na zariadenie, stroj alebo prístroj. Možné varianty modulov (obr. 3):

- jednoduchý,
- dvojitý,
- joypad.



Elmart, s. r. o.

Sady Cyrila a Metoda 14
018 51 Nová Dubnica
Tel./fax: 042/444 10 56 - 57
e-mail: elmart@elmartsro.sk
<http://www.elmartsro.sk>

27